

Базовые наборы инструментов для новых станков



Получите оснащенный станок!

Новый станок — это всегда большие инвестиции, поэтому желательно, чтобы период его окупаемости был как можно короче. Для того, чтобы вы могли быстрее приступить к эксплуатации вашего нового станка, мы предлагаем базовый набор инструментов, подходящий для ваших операций обработки.

Мы существенно упростили выбор режущего инструмента в зависимости от типа обработки.

Наше предложение включает 66 базовых наборов инструментов для наиболее распространенных токарных центров, обрабатывающих центров и автоматов продольного точения. Каждый набор состоит из стандартных инструментов и режущих пластин.

Убедитесь, что вы получаете максимальную выгоду от инвестиций в станки. Ваш новый станок начнёт приносить прибыль только в том случае, если он надлежащим образом оснащён и введён в эксплуатацию.



Содержание

Введение.....	4
Токарные центры	
Описание наборов.....	5
Набор державок для наружного точения.....	6
Набор державок для наружного точения с высокоточной подачей СОЖ.....	7
Набор расточных оправок.....	8
Набор для сверления и внутренней токарной обработки.....	9
Набор расточных оправок с высокоточной подачей СОЖ и втулками EasyFix.....	10
Обрабатывающие центры	
Описание наборов.....	11
Фрезерный набор для MAS-BT30.....	12
Фрезерный набор для конуса ISO 40.....	13
Фрезерный набор для конуса ISO 50.....	14
Модульная сборка CoroMill® 419 для конуса ISO 50.....	15
Автоматы продольного точения	
Описание наборов.....	16
Citizen	
Внутренняя токарная обработка – CoroTurn® XS.....	17
Наружная токарная обработка – быстросменная система крепления QS™.....	18
Наружная токарная обработка – быстросменная система крепления QS™ с высокоточной подачей СОЖ.....	19
Star	
Внутренняя токарная обработка – CoroTurn® XS.....	20
Наружная токарная обработка – быстросменная система крепления QS™.....	21
Наружная токарная обработка – быстросменная система крепления QS™ с высокоточной подачей СОЖ.....	22
Tsugami	
Внутренняя токарная обработка – CoroTurn® XS.....	23
Наружная токарная обработка – быстросменная система крепления QS™.....	24
Наружная токарная обработка – быстросменная система крепления QS™ с высокоточной подачей СОЖ.....	25

Выберите набор инструментов прямо сейчас!

Посетите страницу о наборах инструментов на нашем сайте, чтобы выбрать требуемый набор для быстрого запуска нового станка.

Здесь вы найдете дополнительную информацию по различным наборам инструментов, а также рекомендации по оптимизации процессов обработки.

www.sandvik.coromant.com/startuptoolkits

Введение

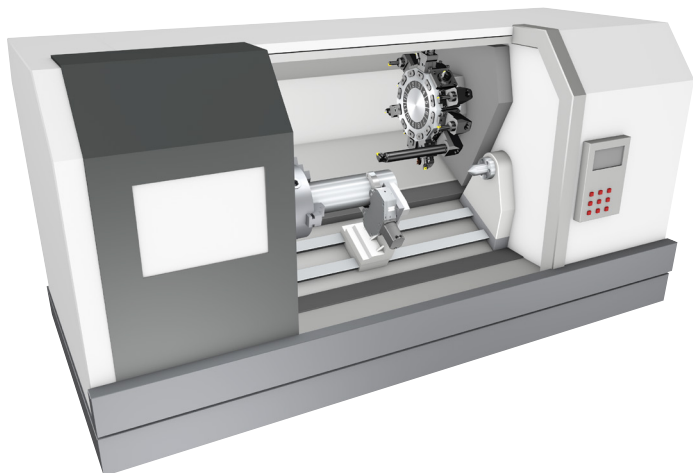

Токарные центры

Для токарных центров доступны 28 наборов инструментов, в зависимости от интерфейса станка, системы размеров (метрической или дюймовой) и вида обработки (наружной или внутренней). Каждая державка поставляется с четырьмя режущими пластинами. Вы также можете выбрать инструменты с высокоточной подачей СОЖ для обеспечения максимальной эффективности токарных операций.

Обрабатывающие центры

Вы можете выбрать любой из десяти наборов инструментов, в зависимости от интерфейса станка и системы размеров (метрической или дюймовой). Наборы для станков с конусами размером 30 и 40 включают в себя новую модульную систему Coromant EN для фрезерных сборок малого диаметра. Благодаря уменьшению длины сборки, система Coromant EN обеспечивает значительное повышение производительности малых и средних обрабатывающих центров.

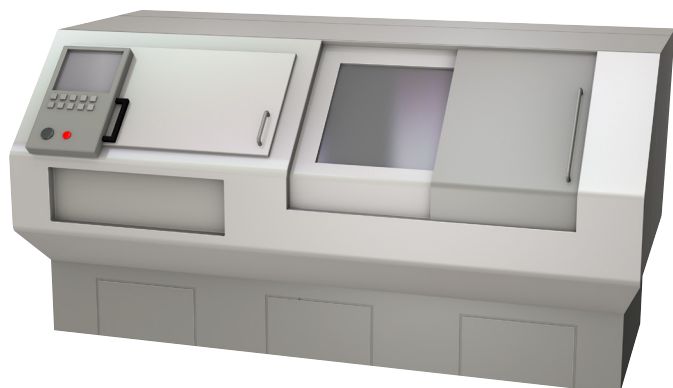

Автоматы продольного точения

В зависимости от типа и размера станка, а также вида обработки (наружной или внутренней), на выбор предлагается 28 вариантов наборов. Для повышения эффективности резания и контроля над стружкодроблением выбирайте инструменты с высокоточной подачей СОЖ.

Знаете ли вы ...

Оснатив новый станок базовым набором инструментов, вы можете значительно сократить срок возврата инвестиций за счет быстрого и простого запуска станка!

Токарные центры

T-Max® P и CoroTurn® 107

Державки систем T-Max® P и CoroTurn 107 с соплами CoroTurn HP для высокоточной подачи СОЖ обеспечивают хороший контроль над формированием стружки, надежность процесса обработки и высокую производительность за счет потоков СОЖ, направленных точно в зону резания. Использование режущих пластин со специализированными геометриями для высокоточной подачи СОЖ позволит повысить стойкость инструмента.

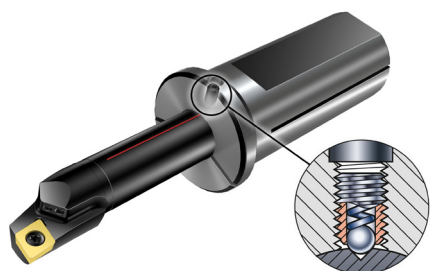
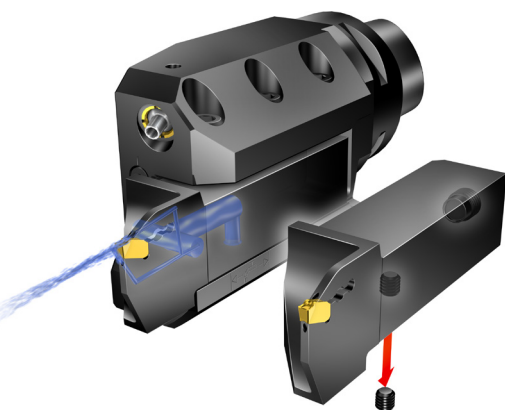
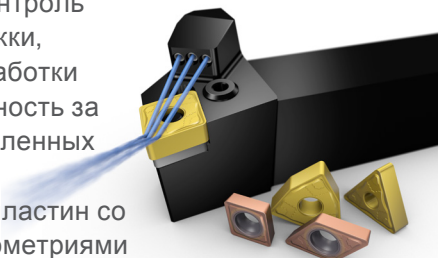

KIT	TC	M	R	E	25	HP
1	2	3	4	5	6	7
1	KIT - базовый набор инструментов					
2	Тип станка TC - Токарные центры MC - Обрабатывающие центры QS - Автоматы продольного точения, наружная обработка CXS - Автоматы продольного точения, внутренняя обработка					
3	Ед. изм. M - метрические A - дюймовые					
4	Исполнение инструмента R - правое L - левое					
5	Тип операции E - наружная обработка I - внутренняя обработка					
6	Интерфейс станка 20 - 20 мм 25 - 25 мм 40 - 40 мм 0750 - 0,75" 1000 - 1,0" 1250 - 1,25"					
7	HP - CoroTurn® HP с высокоточной подачей СОЖ					

CoroCut®

CoroCut — это широкая программа режущих инструментов, держателей, а также сплавов и геометрий пластин для отрезки и обработки канавок.

EasyFix

Втулки EasyFix просты в использовании и значительно сокращают время наладки инструмента. Это превосходное решение для закрепления цилиндрических расточных оправок. Подпружиненный шариковый фиксатор, расположенный внутри втулки, защелкивается в пазу расточной оправки, гарантируя точное позиционирование режущей кромки по высоте центров станка. Паз на цилиндрической втулке имеет металлическое уплотнение, что позволяет использовать имеющуюся на станке систему подвода СОЖ.

CoroDrill® 880

Это сверло со сменными пластинами обладает прочным корпусом и уникальной технологией ступенчатого сверления Step Technology™ за счет центральной и периферийной пластин. В результате обеспечивается идеальный баланс сил резания. CoroDrill 880 гарантирует высокую эффективность при обработке всех групп материалов.

Токарные центры

Набор державок для наружного точения

В набор входят	Кол-во
Державка T-Max® P для пластин CNMG	1
Державка T-Max® P для пластин DNMG	1
Державка для отрезных пластин CoroCut® 1-2	1
Пластина без задних углов формы С (CNMG) для T-Max® P	4
Пластина без задних углов формы D (DNMG) для T-Max® P	4
Пластина CoroCut® 1-2 размером 3 мм	4



Показано правое исполнение

Метрическое исполнение

Код заказа	Размер хвостовика, мм	Направление	Державка	Кол-во	Режущая пластина	Кол-во
KIT-TC-M-LE-20	20 × 20	Левое	DCLNL 2020K 12	1	CNMG 120408-XM 4325	4
			DDJNL 2020K 11	1	DNMX 110404-WF 4325	4
			LF123G20-2020B	1	N123G2-0300-0003-TF 1125	4
KIT-TC-M-LE-25	25 × 25	Левое	DCLNL 2525M 12	1	CNMG 120408-XM 4325	4
			DDJNL 2525M 15	1	DNMG 150608-XF 4325	4
			LF123G20-2525B	1	N123G2-0300-0003-TF 1125	4
KIT-TC-M-RE-20	20 × 20	Правое	DCLNR 2020K 12	1	CNMG 120408-XM 4325	4
			DDJNR 2020K 11	1	DNMX 110404-WF 4325	4
			RF123G20-2020B	1	N123G2-0300-0003-TF 1125	4
KIT-TC-M-RE-25	25 × 25	Правое	DCLNR 2525M 12	1	CNMG 120408-XM 4325	4
			DDJNR 2525M 15	1	DNMG 150608-XF 4325	4
			RF123G20-2525B	1	N123G2-0300-0003-TF 1125	4

Дюймовое исполнение

Код заказа	Размер хвостовика, дюйм	Исполнение	Державка	Кол-во	Режущая пластина	Кол-во
KIT-TC-A-LE-0750	0,75 × 0,75	Левое	DCLNL 12 4B	1	CNMG 432-XM 4325	4
			DDJNL 12 4B	1	DNMG 432-XF 4325	4
			LF123G079-12B	1	N123G2-0300-0003-TF 1125	4
KIT-TC-A-LE-1000	1,0 × 1,0	Левое	DCLNL 16 4C	1	CNMG 432-XM 4325	4
			DDJNL 16 4C	1	DNMG 432-XF 4325	4
			LF123G079-16B	1	N123G2-0300-0003-TF 1125	4
KIT-TC-A-RE-0750	0,75 × 0,75	Правое	DCLNR 12 4B	1	CNMG 432-XM 4325	4
			DDJNR 12 4B	1	DNMG 432-XF 4325	4
			RF123G079-12B	1	N123G2-0300-0003-TF 1125	4
KIT-TC-A-RE-1000	1,0 × 1,0	Правое	DCLNR 16 4C	1	CNMG 432-XM 4325	4
			DDJNR 16 4C	1	DNMG 432-XF 4325	4
			RF123G079-16B	1	N123G2-0300-0003-TF 1125	4

Токарные центры

Набор державок для наружного точения с высокоточной подачей СОЖ

В набор входят	Кол-во
Державка T-max® P с высокоточной подачей СОЖ для пластин CNMG.....	1
Державка T-max® P с высокоточной подачей СОЖ для пластин DNMG.....	1
Пластина без задних углов формы С (CNMG) для T-Max® P.....	4
Пластина без задних углов формы D (DNMG) для T-Max® P.....	4
Шланг для подвода СОЖ.....	2
Узел подвода СОЖ.....	2
Заглушка канала СОЖ.....	2
Пробка.....	2

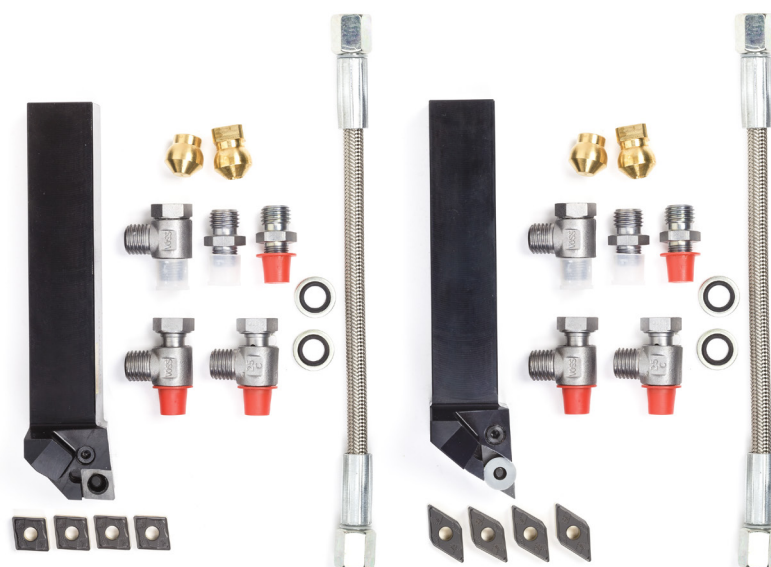

Показано правое исполнение

Метрическое исполнение

Код заказа	Размер хвостовика, мм	Исполнение	Державка	Кол-во	Режущая пластина	Кол-во	Узел подвода СОЖ	Кол-во
KIT-TC-M-LE-20HP	20 × 20	Левое	PCLNL 2020K 12HP	1	CNMG 120408-PMC 4325	4	5692 070-01	2
			PDJNL 2020K 15HP	1	DNMG 150608-PMC 4325	4	5693 065-01	2
							5692 063-01	2
							5692 063-02	2
KIT-TC-M-LE-25HP	25 × 25	Левое	PCLNL 2525M 12HP	1	CNMG 120408-PMC 4325	4	5692 070-01	2
			PDJNL 2525M 15HP	1	DNMG 150608-PMC 4325	4	5693 065-01	2
							5692 063-01	2
							5692 063-02	2
KIT-TC-M-RE-20HP	20 × 20	Правое	PCLNR 2020K 12HP	1	CNMG 120408-PMC 4325	4	5692 070-01	2
			PDJNR 2020K 15HP	1	DNMG 150608-PMC 4325	4	5693 065-01	2
							5692 063-01	2
							5692 063-02	2
KIT-TC-M-RE-25HP	25 × 25	Правое	PCLNR 2525M 12HP	1	CNMG 120408-PMC 4325	4	5692 070-01	2
			PDJNR 2525M 15HP	1	DNMG 150608-PMC 4325	4	5693 065-01	2
							5692 063-01	2
							5692 063-02	2

Дюймовое исполнение

Код заказа	Размер хвостовика, дюйм	Исполнение	Державка	Кол-во	Режущая пластина	Кол-во	Узел подвода СОЖ	Кол-во
KIT-TC-A-LE-0750HP	0,75 × 0,75	Левое	PCLNL 12 4BHP	1	CNMG 432-PMC 4325	4	5692 070-01	2
			PDJNL 12 4BHP	1	DNMG 432-PMC 4325	4	5693 065-01	2
							5692 063-01	2
							5692 063-02	2
KIT-TC-A-LE-1000HP	1,0 × 1,0	Левое	PCLNL 16 4DHP	1	CNMG 432-PMC 4325	4	5692 070-01	2
			PDJNL 16 4DHP	1	DNMG 432-PMC 4325	4	5693 065-01	2
							5692 063-01	2
							5692 063-02	2
KIT-TC-A-RE-0750HP	0,75 × 0,75	Правое	PCLNR 12 4BHP	1	CNMG 432-PMC 4325	4	5692 070-01	2
			PDJNR 12 4BHP	1	DNMG 432-PMC 4325	4	5693 065-01	2
							5692 063-01	2
							5692 063-02	2
KIT-TC-A-RE-1000HP	1,0 × 1,0	Правое	PCLNR 16 4DHP	1	CNMG 432-PMC 4325	4	5692 070-01	2
			PDJNR 16 4DHP	1	DNMG 432-PMC 4325	4	5693 065-01	2
							5692 063-01	2
							5692 063-02	2

Токарные центры

Набор расточных оправок

В набор входят	Кол-во
Расточная оправка (ø 25 мм или 1") для пластин CNMG.....	1
Расточная оправка (ø 25 мм или 0,75") для пластин DCMT	1
Расточная оправка (ø 25 мм или 0,75") для пластин CCMT	1
Пластина без задних углов формы С (CNMG) для державки T-Max® Р.....	4
Пластина с задними углами формы D (DCMT) для державки CoroTurn® 107	4
Пластина с задними углами формы С (CCMT) для державки CoroTurn® 107	4



Показано правое исполнение

Метрическое исполнение

Код заказа	Исполнение	Размер хвостовика, мм	Державка	Кол-во	Режущая пластина	Кол-во
KIT-TC-M-LI	Левое	25	A25T-PCLNL 12	1	CNMG 120408-XM 4325	4
		20	A20S-SDUCL 11	1	DCMT 11T308-PM 4325	4
		20	A20S-SCLCL 09	1	CCMT 09T304-PM 4325	4
KIT-TC-M-RI	Правое	25	A25T-PCLNR 12	1	CNMG 120408-XM 4325	4
		20	A20S-SDUCR 11	1	DCMT 11T308-PM 4325	4
		20	A20S-SCLCR 09	1	CCMT 09T304-PM 4325	4

Дюймовое исполнение

Код заказа	Исполнение	Размер хвостовика, дюйм	Державка	Кол-во	Режущая пластина	Кол-во
KIT-TC-A-LI	Левое	1,0	A16T-DCLNL 4	1	CNMG 432-XM 4325	4
		0,75	A12S-SDUCL 3	1	DCMT 3(2.5)2-PM 4325	4
		0,75	A12S-SCLCL 3	1	CCMT 3(2.5)1-PM 4325	4
KIT-TC-A-RI	Правое	1,0	A16T-DCLNR 4	1	CNMG 432-XM 4325	4
		0,75	A12S-SDUCR 3	1	DCMT 3(2.5)2-PM 4325	4
		0,75	A12S-SCLCR 3	1	CCMT 3(2.5)1-PM 4325	4

Токарные центры

Набор для сверления и внутренней токарной обработки

В набор входят	Кол-во
Сверло со сменными пластинами – CoroDrill® 880 (ø 27 мм или 1,062")	1
Пластина для сверла – периферийная	4
Пластина для сверла – центральная	4
Расточная оправка (ø 25 мм или 0,75") для пластин DCMT	1
Расточная оправка (ø 25 мм или 0,75") для пластин CCMT	1
Пластина с задними углами формы D (DCMT) для державки CoroTurn® 107	4
Пластина с задними углами формы C (CCMT) для державки CoroTurn® 107	4



Показано правое исполнение

Метрическое исполнение

Код заказа	Исполнение	Размер хвостовика, мм	Державка	Кол-во	Режущая пластина	Кол-во
KIT-TC-M-LI-32	Левое	20	A20S-SCLCL 09	1	CCMT 09T308-PM 4325	4
		20	A20S-SDUCL 11	1	DCMT 11T308-PM 4325	4
		32	880-D2700L32-03	1	880-05 03 05H-C-LM 1044	4
					880-05 03 W08H-P-LM 4324	4
KIT-TC-M-RI-32	Правое	20	A20S-SCLCR 09	1	CCMT 09T308-PM 4325	4
		20	A20S-SDUCR 11	1	DCMT 11T308-PM 4325	4
		32	880-D2700L32-03	1	880-05 03 05H-C-LM 1044	4
					880-05 03 W08H-P-LM 4324	4

Дюймовое исполнение

Код заказа	Исполнение	Размер хвостовика, дюйм	Державка	Кол-во	Режущая пластина	Кол-во
KIT-TC-A-LI-1250	Левое	0,75	A12S-SCLCL 3	1	CCMT 3(2.5)2-PM 4325	4
		0,75	A12S-SDUCL 3	1	DCMT 3(2.5)2-PM 4325	4
		1,25	A880-D1062LX31-03	1	880-05 03 05H-C-LM 1044	4
					880-05 03 W08H-P-LM 4324	4
KIT-TC-A-RI-1250	Правое	0,75	A12S-SCLCR 3	1	CCMT 3(2.5)2-PM 4325	4
		0,75	A12S-SDUCR 3	1	DCMT 3(2.5)2-PM 4325	4
		1,25	A880-D1062LX31-03	1	880-05 03 05H-C-LM 1044	4
					880-05 03 W08H-P-LM 4324	4

Токарные центры

Набор расточных оправок с высокоточной подачей СОЖ и втулками EasyFix

В набор входят	Кол-во
Втулка EasyFix – OD 40 мм и ID 25 мм или OD 1,5" и ID 1,0"	1
Втулка EasyFix – OD 40 мм и ID 20 мм или OD 1,5" и ID 0,75"	2
Расточная оправка (ø25 мм или 1,0") для пластин DCMT	1
Расточная оправка (ø20 мм или 0,75") для пластин DCMT	1
Расточная оправка (ø20 мм или 0,75") для пластины CCMT	1
Пластина с задними углами формы D (DCMT) для державки CoroTurn® 107	6
Пластина с задними углами формы C (CCMT) для державки CoroTurn® 107	4



Показано правое исполнение

Метрическое исполнение

Код заказа	Исполнение	Размер хвостовика, мм	Державка	Кол-во	Режущая пластина	Кол-во	Втулка EasyFix	Кол-во
KIT-TC-M-LI-40EF	Левое	25	A25T-SDUCL 11HP-R	1	DCMT 11T308-PM 4325	6	EF-40-25	1
		20	A20S-SDUCL 11HP-R	1	DCMT 11T308-PM 4325	4	EF-40-20	2
		20	A20S-SCLCL 09HP-R	1	CCMT 09T304-PM 4325	4		
KIT-TC-M-RI-40EF	Правое	25	A25T-SDUCR 11HP-R	1	DCMT 11T308-PM 4325	6	EF-40-25	1
		20	A20S-SDUCR 11HP-R	1	DCMT 11T308-PM 4325	4	EF-40-20	2
		20	A20S-SCLCR 09HP-R	1	CCMT 09T304-PM 4325	4		

Дюймовое исполнение

Код заказа	Исполнение	Размер хвостовика, дюйм	Державка	Кол-во	Режущая пластина	Кол-во	Втулка EasyFix	Кол-во
KIT-TC-A-LI-1500EF	Левое	1,0	A16T-SDUCL 3HP-R	1	DCMT 3(2.5)2-PM 4325	6	EF-A24-A16	1
		0,75	A12S-SDUCL 3HP-R	1	DCMT 3(2.5)2-PM 4325	4	EF-A24-A12	2
		0,75	A12S-SCLCL 3HP-R	1	CCMT 3(2.5)1-PM 4325	4		
KIT-TC-A-RI-1500EF	Правое	1,0	A16T-SDUCR 3HP-R	1	DCMT 3(2.5)2-PM 4325	6	EF-A24-A16	1
		0,75	A12S-SDUCR 3HP-R	1	DCMT 3(2.5)2-PM 4325	4	EF-A24-A12	2
		0,75	A12S-SCLCR 3HP-R	1	CCMT 3(2.5)1-PM 4325	4		

Обработка центров

Coromant EH

Coromant EH – это модульная инструментальная система со сменными головками. Модульная конструкция имеет большие преимущества при обработке на крупных обрабатывающих центрах с большим вылетом инструмента и на обрабатывающих центрах меньшего размера, когда вылет инструмента ограничен из-за риска возникновения вибраций, для исключения которых потребуется снизить режимы резания.

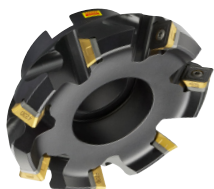
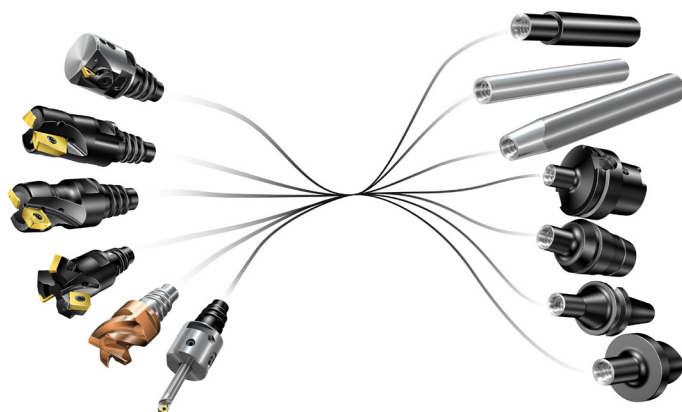

CoroMill® 316

CoroMill 316 – это гибкая система сменных фрезерных головок, которая может применяться для широкого диапазона операций, таких как торцевое фрезерование с большими подачами, фрезерование пазов, фрезерование методом винтовой интерполяции, фрезерование уступов и фасок. Этот инструмент прост в эксплуатации, а для замены головок требуется всего несколько секунд. В результате сокращается время простоев станка при переходе от одной операции к другой.

CoroMill® 390

Семейство CoroMill 390 — это обширная программа универсальных фрез для различных видов обработки. Они обеспечивают высокое качество прямоугольных уступов и идеально подходят для фрезерования с врезанием под углом или методом винтовой интерполяции.

CoroMill® 245

Фреза CoroMill 245 является превосходным выбором, если вам необходимы высокая скорость съема металла и зеркальная чистота обработанной поверхности. Геометрия инструмента обеспечивает низкие силы резания и небольшое потребление мощности. Оптимизированные вершины пластин уменьшают образование заусенцев и выкрашивание обработанной поверхности.

CoroMill® 345

CoroMill 345 – это эффективная торцевая фреза, обладающая большой производительностью за счет возможности работать с высокой подачей на зуб и высокой скоростью съема металла. Жесткий корпус и опорные пластины, защищающие посадочные гнезда, гарантируют надежность процесса обработки. На всех фрезах диаметром до 125 мм доступен внутренний подвод СОЖ.

КИТ	MC	M	B	50	C5	419
1	2	3	4	5	6	7
1	КИТ - базовый набор инструментов					
2	Тип станка TC - Токарные центры MC - Обрабатывающие центры QS - Автоматы продольного точения, наружная обработка CXS - Автоматы продольного точения, внутренняя обработка					
3	Ед. изм. M - метрические A - дюймовые					
4	Интерфейс станка B - MAS-BT I - ISO/DIN V - CAT-V SK - подходит для всех типов интерфейсов					
5	Размер шпинделя 30 40 50					
6	Модульное соединение C5 - 50 мм					
7	Тип фрезы 419 - CoroMill® 419					

Обработка центры

Фрезерный набор для MAS-BT30

В набор входят (метрич.)	Кол-во
Адаптер Coromant EH20 с конусом BT30	1
Адаптер Coromant EH12 с конусом BT30.....	1
Оправка для торцевых фрез – размер оправки 16 мм.....	1
Концевая фреза CoroMill® 390 с соединением EH20 – ø20 мм.....	1
Концевая фреза CoroMill® 316 с соединением EH12 – ø12 мм.....	1
Фреза для обработки фасок CoroMill® 316 с соединением EH12 – ø12 мм.....	1
Торцевая фреза с углом в плане 90° – CoroMill® 390 ø40 мм.....	1
Пластина размером 11 мм для CoroMill® 390	6



В набор входят (дюйм.)	Кол-во
Адаптер Coromant EH25 с конусом BT30	1
Адаптер Coromant EH12 с конусом BT30.....	1
Оправка для торцевых фрез – размер оправки 0,75".....	1
Концевая фреза CoroMill® 390 с соединением EH25 – ø1,0".....	1
Концевая фреза CoroMill® 316 с соединением EH12 – ø0,5".....	1
Фреза для обработки фасок CoroMill® 316 с соединением EH12 – ø0,5".....	1
Торцевая фреза с углом в плане 90° – CoroMill® 390 ø1,5".....	1
Пластина размером 11 мм для CoroMill® 390	7



Показан набор метрического исполнения

Метрическое исполнение

Код заказа	Адаптер	Кол-во	Корпус фрезы	Кол-во	Режущая пластина	Кол-во	Головка CoroMill® 316	Кол-во
KIT-МС-М-В30	A205-30 16 035	1	R390-040Q16-11M	1	R390-11T308M-PL 1130	6	316-12SM450C12010P 1030	1
	392.55EH-30 20 049	1	R390-020EH20-11L	1			316-12CM600-12045G 1030	1
	392.55EH-30 12 063	1						

Дюймовое исполнение

Код заказа	Адаптер	Кол-во	Корпус фрезы	Кол-во	Режущая пластина	Кол-во	Головка CoroMill® 316	Кол-во
KIT-МС-А-В30	AA205-30 19 030	1	RA390-038R19-11M	1	R390-11T308M-PL 1130	7	A316-12SM450C05008P 1030	1
	392.55EH-30 25 054	1	RA390-025EH25-11M	1			316-12CM600-12045G 1030	1
	392.55EH-30 12 063	1						

Обработка центров

Фрезерный набор для конуса ISO 40

В набор входят (метрич.)	Кол-во
Адаптер Coromant EH16	1
Оправка для торцевых фрез – размер оправки 16 мм	1
Оправка для торцевых фрез – размер оправки 22 мм	1
Концевая фреза CoroMill® 390 с соединением EH16 – ø16 мм	1
Фреза для обработки уступов 90° – CoroMill® 390 ø40 мм	1
Торцевая фреза с углом в плане 45° – CoroMill® 245 ø63 мм	1
Пластина размером 11 мм для CoroMill® 390	6
Пластина размером 12 мм для CoroMill® 245	5

В набор входят (дюйм.)	Кол-во
Адаптер Coromant EH16	1
Оправка для торцевых фрез – размер оправки 0,75"	2
Концевая фреза CoroMill® 390 с соединением EH16 – ø0,575"	1
Фреза для обработки уступов 90° – CoroMill® 390 ø1,5"	1
Торцевая фреза с углом в плане 45° – CoroMill® 245 ø2,5"	1
Пластина размером 11 мм для CoroMill® 390	6
Пластина размером 12 мм для CoroMill® 245	5



Показан набор метрического исполнения

Метрическое исполнение

Код заказа	Интерфейс	Адаптер	Кол-во	Корпус фрезы	Кол-во	Режущая пластина	Кол-во
KIT-МС-М-В40	MAS-BT 40	392.55EH-40 16 060	1	R390-016EH16-11L	1	R390-11T308M-PL 1130	6
		A2B05-40 16 035	1	R390-040Q16-11M	1	R245-12T3M-PM 1030	5
		A2B05-40 22 035	1	R245-063Q22-12M	1		
KIT-МС-М-И40	ISO 40	392.140EH-40 16 049	1	R390-016EH16-11L	1	R390-11T308M-PL 1130	6
		A1B05-40 16 035	1	R390-040Q16-11M	1	R245-12T3M-PM 1030	5
		A1B05-40 22 035	1	R245-063Q22-12M	1		

Дюймовое исполнение

Код заказа	Интерфейс	Адаптер	Кол-во	Корпус фрезы	Кол-во	Режущая пластина	Кол-во
KIT-МС-А-В40	CAT-V 40	A392.45EH-40 16 065	1	RA390-016EH16-11L	1	R390-11T308M-PL 1130	6
		AA3B05-40 19 038	2	RA390-038R19-11M	1	R245-12T3M-PM 1030	5
				RA245-063R19-12M	1		

Обработывающие центры

Фрезерный набор для конуса ISO 50

В набор входят (метрич.)	Кол-во
Высокопроизводительная фреза – CoroMill® 419 ø50 мм	1
Фреза для обработки уступов 90° – CoroMill® 390 ø50 мм	1
Торцевая фреза с углом в плане 45° – CoroMill® 245 ø80 мм	1
Пластина размером 14 мм для CoroMill® 419	4
Пластина размером 17 мм для CoroMill® 390	4
Пластина размером 12 мм для CoroMill® 245	6



В набор входят (дюйм.)	Кол-во
Высокопроизводительная фреза – CoroMill® 419 ø2"	1
Фреза для обработки уступов 90° – CoroMill® 390 ø2"	1
Торцевая фреза с углом в плане 45° – CoroMill® 345 ø4"	1
Пластина размером 14 мм для CoroMill® 419	4
Пластина размером 17 мм для CoroMill® 390	4
Пластина размером 13 мм для CoroMill® 345	7

Показан набор метрического исполнения

Метрическое исполнение

Код заказа	Корпус фрезы	Кол-во	Режущая пластина	Кол-во
К1Т-МС-М-SK50	419-050Q22-14M	1	419R-1405M-PM 1030	4
	R390-050Q22-17M	1	R390-170408M-PM 1130	4
	R245-080Q27-12M	1	R245-12T3M-PM 1030	6

Дюймовое исполнение

Код заказа	Корпус фрезы	Кол-во	Режущая пластина	Кол-во
К1Т-МС-А-SK50	A419-051R19-14M	1	419R-1405M-PM 1030	4
	RA390-051R19-17M	1	R390-170408M-PM 1130	4
	A345-102R38-13M	1	345R-1305M-PM 1030	7

Обработка центров

Модульная сборка CoroMill® 419 для конуса ISO 50

В набор входят	Кол-во
Адаптер Coromant Capto® размера C5 с конусом ISO 50.....	1
Удлинитель – соединения C5/C5.....	1
Высокопроизводительная фреза – CoroMill® 419 ø54 мм.....	1
Пластина размером 14 мм для CoroMill® 419.....	4
Сборочный ключ.....	1



Метрическое исполнение

Код заказа	Интерфейс	Адаптер	Кол-во	Корпус фрезы	Кол-во	Режущая пластина	Кол-во
KIT-MC-M-B50-C5-419	MAS BT 50	C5-390,58-50 040	1	419-052C5-14M	1	419R-1405M-PM 1030	4
		C5-391.01-50 080A	1		1		
		5680 015-01	1		1		
KIT-MC-M-I50-C5-419	ISO 50	C5-390,140-50 030	1	419-052C5-14M	1	419R-1405M-PM 1030	4
		C5-391.01-50 080A	1		1		
		5680 015-01	1		1		

Дюймовое исполнение

Код заказа	Интерфейс	Адаптер	Кол-во	Корпус фрезы	Кол-во	Режущая пластина	Кол-во
KIT-MC-M-V50-C5-419	CAT-V 50	C5-A390,45-50 040	1	419-052C5-14M	1	419R-1405M-PM 1030	4
		C5-391.01-50 080A	1		1		
		5680 015-01	1		1		

Автоматы продольного точения

Быстросменная оснастка с системой крепления QS™

Система крепления QS максимально увеличивает долю производительного времени, так как инструмент может быть легко извлечен из станка для замены режущей пластины. Эта система позволяет немедленно приступить к обработке после закрепления инструмента без дополнительной настройки и измерений. Для обеспечения бесперебойного производства и повышения качества изделий из наиболее труднообрабатываемых длинностружечных материалов применяйте державки CoroTurn® HP (с высокоточной подачей СОЖ). Оригинальное крепление в считанные минуты можно заменить клиньями, адаптированными для определенного станка.



KIT	QS	M	CZ	12	HP
1	2	3	4	5	6
1	KIT - базовый набор инструментов				
2	Тип станка TC - Токарные центры MC - Обрабатывающие центры QS - Автоматы продольного точения, наружная обработка CXS - Автоматы продольного точения, внутренняя обработка				
3	Ед. изм. M - метрические A - дюймовые				
4	Марка станка CZ - Citizen ST - Star TG - Tsugami				
5	Интерфейс станка - система QS 12 - 12 мм 16 - 16 мм 0500 - 0,5" 0625 - 0,625"				
	Интерфейс станка - система CXS 22 - 22 мм 25 - 25 мм 0750 - 0,75" (19,05 мм) 1000 - 1,0" (25,4 мм)				
6	HP - CoroTurn® HP с высокоточной подачей СОЖ				

CoroTurn® XS

Система CoroTurn XS предназначена для внутренней обработки и позволяет быстро производить смену и настройку расточных оправок. Вставка с высокой точностью располагается в расточной оправке за счет установочного штифта, который позиционирует вставку в правильном положении – по высоте и длине.

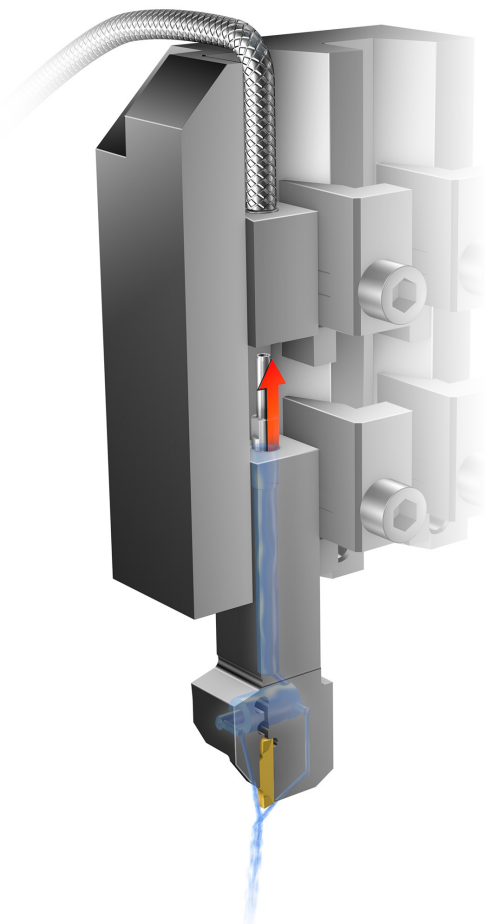

Автоматы продольного точения – Citizen

Внутренняя токарная обработка – CoroTurn® XS

В набор входят	Кол-во
Державка для вставок CoroTurn® XS размером 4 мм	1
Вставка для растачивания CoroTurn® XS, GC1025	4
Вставка для резьбонарезания CoroTurn® XS, GC1025	2
Вставка для обработки канавок CoroTurn® XS, GC1025	2



Код заказа	Размер хвостовика, мм (дюйм)	Державка	Кол-во	Вставка	Кол-во
KIT-CXS-A-CZ-0750	19,05 (0,75)	CXS-A0750-04	1	CXS-04T098A15-4210R 1025	4
				CXS-04G100-4215R 1025	2
				CXS-04TH050VM-4215R 1025	2
KIT-CXS-A-CZ-1000	25,4 (1,0)	CXS-A1000-04M	1	CXS-04T098A15-4210R 1025	4
				CXS-04G100-4215R 1025	2
				CXS-04TH050VM-4215R 1025	2

Автоматы продольного точения – Citizen

Наружная токарная обработка – быстросменная система крепления QS™

В набор входят	Кол-во
Державка QS для пластин с задними углами формы V (VCEX).....	1
Державка QS для пластин с задними углами формы D (DCGT).....	1
Державка QS для отрезных пластин CoroCut® 1-2.....	1
Державка QS для пластин с задними углами формы С (CCGT).....	1
Пластина с задними углами формы V (VCEX), GC1105.....	4
Пластина с задними углами формы D (DCGT), GC1105.....	4
Пластина CoroCut 1-2 шириной 2 мм, GC1125.....	4
Пластина с задними углами формы С (CCGT), GC1105.....	4
Упор QS.....	4
Клин QS.....	8

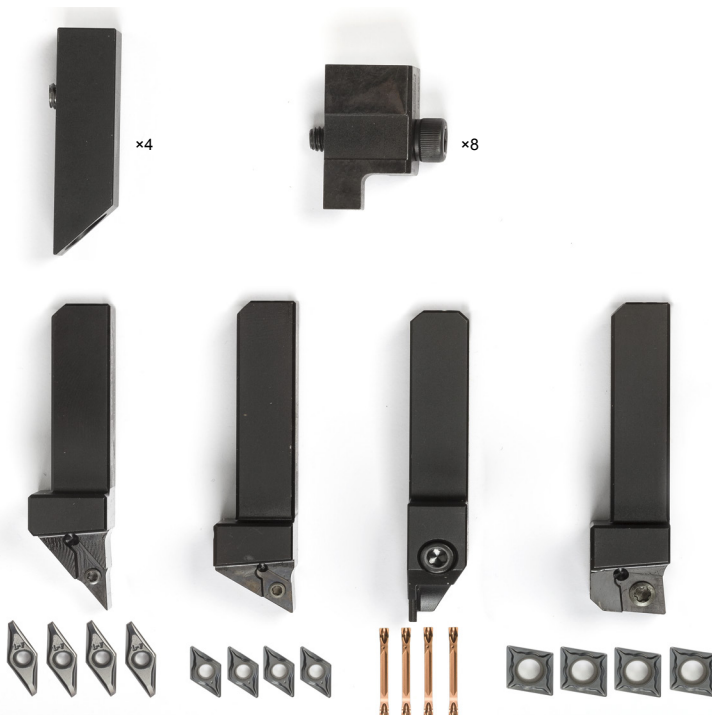

Метрическое исполнение

Код заказа	Размер хвостовика, мм	Державка	Кол-во	Режущая пластина	Кол-во	Клин/упор	Кол-во
KIT-QS-M-CZ-12	12 × 12	QS-SVJBR 1212E11-B1	1	VCEX 110301R-F 1105	4	QS-1212	4
		QS-SDJCR 1212E07	1	DCGT 070204-UM 1105	4	QS-30	8
		QS-SCLCR 1212E09	1	CCGT 09T304-UM 1105	4		
		QS-LF123E11-1212B	1	N123E2-0200-0002-CM 1125	4		
KIT-QS-M-CZ-16	16 × 16	QS-SVJBR 1616E11-B1	1	VCEX 110301R-F 1105	4	QS-1616	4
		QS-SDJCR 1616E11	1	DCGT 11T304-UM 1105	4	QS-40	8
		QS-SCLCR 1616E09	1	CCGT 09T304-UM 1105	4		
		QS-LF123E11-1616B	1	N123E2-0200-0002-CM 1125	4		

Дюймовое исполнение

Код заказа	Размер хвостовика, дюйм	Державка	Кол-во	Режущая пластина	Кол-во	Клин/упор	Кол-во
KIT-QS-A-CZ-0500	0,5 × 0,5	QS-SVJBR 082X-B1	1	VCEX 110301R-F 1105	4	QS-A08	4
		QS-SDJCR 083X	1	DCGT 11T304-UM 1105	4	QS-30A	8
		QS-SCLCR 083X	1	CCGT 09T304-UM 1105	4		
		QS-LF123E043-08B	1	N123E2-0200-0002-CM 1125	4		
KIT-QS-A-CZ-0625	0,625 × 0,625	QS-SVJBR 102X-B1	1	VCEX 110301R-F 1105	4	QS-A10	4
		QS-SDJCR 103X	1	DCGT 11T304-UM 1105	4	QS-40A	8
		QS-SCLCR 103X	1	CCGT 09T304-UM 1105	4		
		QS-LF123E043-10B	1	N123E2-0200-0002-CM 1125	4		

Автоматы продольного точения – Citizen

Наружная токарная обработка – быстросменная система крепления QS™ с высокоточной подачей СОЖ

В набор входят	Кол-во
Державка QS для пластин с задними углами формы V (VCEX).....	1
Державка QS для пластин с задними углами формы D (DCGT).....	1
Державка QS для отрезных пластин CoroCut® QD.....	1
Державка QS для пластин с задними углами формы С (CCGT).....	1
Державка QS для резьбонарезных пластин CoroThread® 266.....	1
Пластина с задними углами формы V (VCEX), GC1105.....	4
Пластина с задними углами формы D (DCGT), GC1105.....	4
Отрезная пластина CoroCut® QD шириной 2 мм, GC1125.....	4
Пластина с задними углами формы С (CCGT), GC1105.....	4
Резьбонарезная пластина для державок CoroThread® 266, GC1135.....	4
Упор QS.....	5
Клин QS.....	10
Штуцер подвода СОЖ.....	5



Метрическое исполнение

Код заказа	Размер хвостовика, мм	Державка	Кол-во	Режущая пластина	Кол-во	Клин/упор	Кол-во
KIT-QS-M-CZ-12HP	12 × 12	QS-SVJCR 1212E11HP	1	VCEX 110301R-F 1105	4	QS-1212HP-M	5
		QS-SDJCR 1212E07HP	1	DCGT 070204-UM 1105	4	QS-30	10
		QS-SCLCR 1212E09HP	1	CCGT 09T304-UM 1105	4	5696 001-01	5
		QS-QD-LFE16C1212S	1	QD-NE-0200-0002-CM 1125	4		
		QS-266RFA-1212-16HP	1	266RG-16MM01A150M 1135	4		
KIT-QS-M-CZ-16HP	16 × 16	QS-SVJCR 1616E11HP	1	VCEX 110301R-F 1105	4	QS-1616HP-M	5
		QS-SDJCR 1616E11HP	1	DCGT 11T304-UM 1105	4	QS-40	10
		QS-SCLCR 1616E09HP	1	CCGT 09T304-UM 1105	4	5696 001-01	5
		QS-QD-LFE20C1616S	1	QD-NE-0200-0002-CM 1125	4		
		QS-266RFA-1616-16HP	1	266RG-16MM01A150M 1135	4		

Дюймовое исполнение

Код заказа	Размер хвостовика, дюйм	Державка	Кол-во	Режущая пластина	Кол-во	Клин/упор	Кол-во
KIT-QS-A-CZ-0500HP	0,5 × 0,5	QS-SVJCR 082XHP	1	VCEX 110301R-F 1105	4	QS-A08HP-M	5
		QS-SDJCR 082XHP	1	DCGT 070204-UM 1105	4	QS-30A	10
		QS-SCLCR 083XHP	1	CCGT 09T304-UM 1105	4	5696 001-01	5
		QS-QD-LFE0625C08S	1	QD-NE-0200-0002-CM 1125	4		
		QS-266RFA-083HP	1	266RG-16UN01A180M 1135	4		
KIT-QS-A-CZ-0625HP	0,625 × 0,625	QS-SVJCR 103XHP	1	VCEX 110301R-F 1105	4	QS-A10HP-M	5
		QS-SDJCR 103XHP	1	DCGT 11T304-UM 1105	4	QS-40A	10
		QS-SCLCR 103XHP	1	CCGT 09T304-UM 1105	4	5696 001-01	5
		QS-QD-LFE0800C10S	1	QD-NE-0200-0002-CM 1125	4		
		QS-266RFA-103HP	1	266RG-16UN01A180M 1135	4		

Автоматы продольного точения – Star

Внутренняя токарная обработка – CoroTurn® XS

В набор входят	Кол-во
Державка для вставок CoroTurn® XS размером 4 мм	1
Вставка для растачивания CoroTurn® XS, GC1025	4
Вставка для резьбонарезания CoroTurn® XS, GC1025	2
Вставка для обработки канавок CoroTurn® XS, GC1025	2



Код заказа	Размер хвостовика, мм	Державка	Кол-во	Вставка	Кол-во
КПТ-CXS-M-ST-22	22	CXS-A22-04	1	CXS-04T098A15-4210R 1025	4
				CXS-04G100-4215R 1025	2
				CXS-04TH050VM-4215R 1025	2

Автоматы продольного точения – Star

Наружная токарная обработка – быстросменная система крепления QS™



В набор входят	Кол-во
Державка QS для пластин с задними углами формы V (VCEX).....	1
Державка QS для пластин с задними углами формы D (DCGT).....	1
Державка QS для отрезных пластин CoroCut® 1-2.....	1
Державка QS для пластин с задними углами формы C (CCGT).....	1
Пластина с задними углами формы V (VCEX), GC1105.....	4
Пластина с задними углами формы D (DCGT), GC1105.....	4
Пластина CoroCut 1-2 шириной 2 мм, GC1125.....	4
Пластина с задними углами формы C (CCGT), GC1105.....	4
Упор QS.....	4
Клин QS.....	8

Метрическое исполнение

Код заказа	Размер хвостовика, мм	Державка	Кол-во	Режущая пластина	Кол-во	Клин/упор	Кол-во
KIT-QS-M-ST-12	12 × 12	QS-SVJBR 1212E11-B1	1	VCEX 110301R-F 1105	4	QS-1212	4
		QS-SDJCR 1212E07	1	DCGT 070204-UM 1105	4	QS-351	5
		QS-SCLCR 1212E09	1	CCGT 09T304-UM 1105	4	QS-352	3
		QS-LF123E11-1212B	1	N123E2-0200-0002-CM 1125	4		
KIT-QS-M-ST-16	16 × 16	QS-SVJBR 1616E11-B1	1	VCEX 110301R-F 1105	4	QS-1616	4
		QS-SDJCR 1616E11	1	DCGT 11T304-UM 1105	4	QS-351	5
		QS-SCLCR 1616E09	1	CCGT 09T304-UM 1105	4	QS-352	3
		QS-LF123E11-1616B	1	N123E2-0200-0002-CM 1125	4		

Дюймовое исполнение

Код заказа	Размер хвостовика, дюйм	Державка	Кол-во	Режущая пластина	Кол-во	Клин/упор	Кол-во
KIT-QS-A-ST-0500	0,5 × 0,5	QS-SVJBR 082X-B1	1	VCEX 110301R-F 1105	4	QS-A08	4
		QS-SDJCR 083X	1	DCGT 11T304-UM 1105	4	QS-351	5
		QS-SCLCR 083X	1	CCGT 09T304-UM 1105	4	QS-352	3
		QS-LF123E043-08B	1	N123E2-0200-0002-CM 1125	4		
KIT-QS-A-ST-0625	0,625 × 0,625	QS-SVJBR 102X-B1	1	VCEX 110301R-F 1105	4	QS-A10	4
		QS-SDJCR 103X	1	DCGT 11T304-UM 1105	4	QS-351	5
		QS-SCLCR 103X	1	CCGT 09T304-UM 1105	4	QS-352	3
		QS-LF123E043-10B	1	N123E2-0200-0002-CM 1125	4		

Автоматы продольного точения – Star

Наружная токарная обработка – быстросменная система крепления QS™ с высокоточной подачей СОЖ

В набор входят	Кол-во
Державка QS для пластин с задними углами формы V (VCEX).....	1
Державка QS для пластин с задними углами формы D (DCGT).....	1
Державка QS для отрезных пластин CoroCut® QD.....	1
Державка QS для пластин с задними углами формы C (CCGT).....	1
Державка QS для резбонарезных пластин CoroThread®266.....	1
Пластина с задними углами формы V (VCEX), GC1105.....	4
Пластина с задними углами формы D (DCGT), GC1105.....	4
Отрезная пластина CoroCut® QD шириной 2 мм, GC1125.....	4
Пластина с задними углами формы C (CCGT), GC1105.....	4
Резбонарезная пластина для державок CoroThread® 266, GC1135.....	4
Упор QS.....	5
Клин QS.....	10
Штуцер подвода СОЖ.....	5



Метрическое исполнение

Код заказа	Размер хвостовика, мм	Державка	Кол-во	Режущая пластина	Кол-во	Клин/упор	Кол-во
KIT-QS-M-ST-12HP	12 × 12	QS-SVJCR 1212E11HP	1	VCEX 110301R-F 1105	4	QS-1212HP-M	5
		QS-SDJCR 1212E07HP	1	DCGT 070204-UM 1105	4	QS-351	6
		QS-SCLCR 1212E09HP	1	CCGT 09T304-UM 1105	4	QS-352	4
		QS-QD-LFE16C1212S	1	QD-NE-0200-0002-CM 1125	4	5696 001-01	5
		QS-266RFA-1212-16HP	1	266RG-16MM01A150M 1135	4		
KIT-QS-M-ST-16HP	16 × 16	QS-SVJCR 1616E11HP	1	VCEX 110301R-F 1105	4	QS-1616HP-M	5
		QS-SDJCR 1616E11HP	1	DCGT 11T304-UM 1105	4	QS-351	6
		QS-SCLCR 1616E09HP	1	CCGT 09T304-UM 1105	4	QS-352	4
		QS-QD-LFE20C1616S	1	QD-NE-0200-0002-CM 1125	4	5696 001-01	5
		QS-266RFA-1616-16HP	1	266RG-16MM01A150M 1135	4		

Дюймовое исполнение

Код заказа	Размер хвостовика, дюйм	Державка	Кол-во	Режущая пластина	Кол-во	Клин/упор	Кол-во
KIT-QS-A-ST-0500HP	0,5 × 0,5	QS-SVJCR 082XHP	1	VCEX 110301R-F 1105	4	QS-A08HP-M	5
		QS-SDJCR 082XHP	1	DCGT 070204-UM 1105	4	QS-351	6
		QS-SCLCR 083XHP	1	CCGT 09T304-UM 1105	4	QS-352	4
		QS-QD-LFE0625C08S	1	QD-NE-0200-0002-CM 1125	4	5696 001-01	5
		QS-266RFA-083HP	1	266RG-16UN01A180M 1135	4		
KIT-QS-A-ST-0625HP	0,625 × 0,625	QS-SVJCR 102XHP	1	VCEX 110301R-F 1105	4	QS-103HP-M	5
		QS-SDJCR 103XHP	1	DCGT 11T304-UM 1105	4	QS-351	6
		QS-SCLCR 103XHP	1	CCGT 09T304-UM 1105	4	QS-352	4
		QS-QD-LFE0800C10S	1	QD-NE-0200-0002-CM 1125	4	5696 001-01	5
		QS-266RFA-103HP	1	266RG-16UN01A180M 1135	4		

Автоматы продольного точения – Tsugami

Внутренняя токарная обработка – CoroTurn® XS

В набор входят	Кол-во
Державка для вставок CoroTurn® XS размером 4 мм	1
Вставка для растачивания CoroTurn® XS, GC1025	4
Вставка для резьбонарезания CoroTurn® XS, GC1025	2
Вставка для обработки канавок CoroTurn® XS, GC1025	2



Код заказа	Размер хвостовика, мм	Державка	Кол-во	Вставка	Кол-во
КИТ-CXS-M-TG-25	25	CXS-A25-04	1	CXS-04T098A15-4210R 1025	4
				CXS-04G100-4215R 1025	2
				CXS-04TH050VM-4215R 1025	2

Автоматы продольного точения – Tsugami

Наружная токарная обработка – быстросменная система крепления QS™

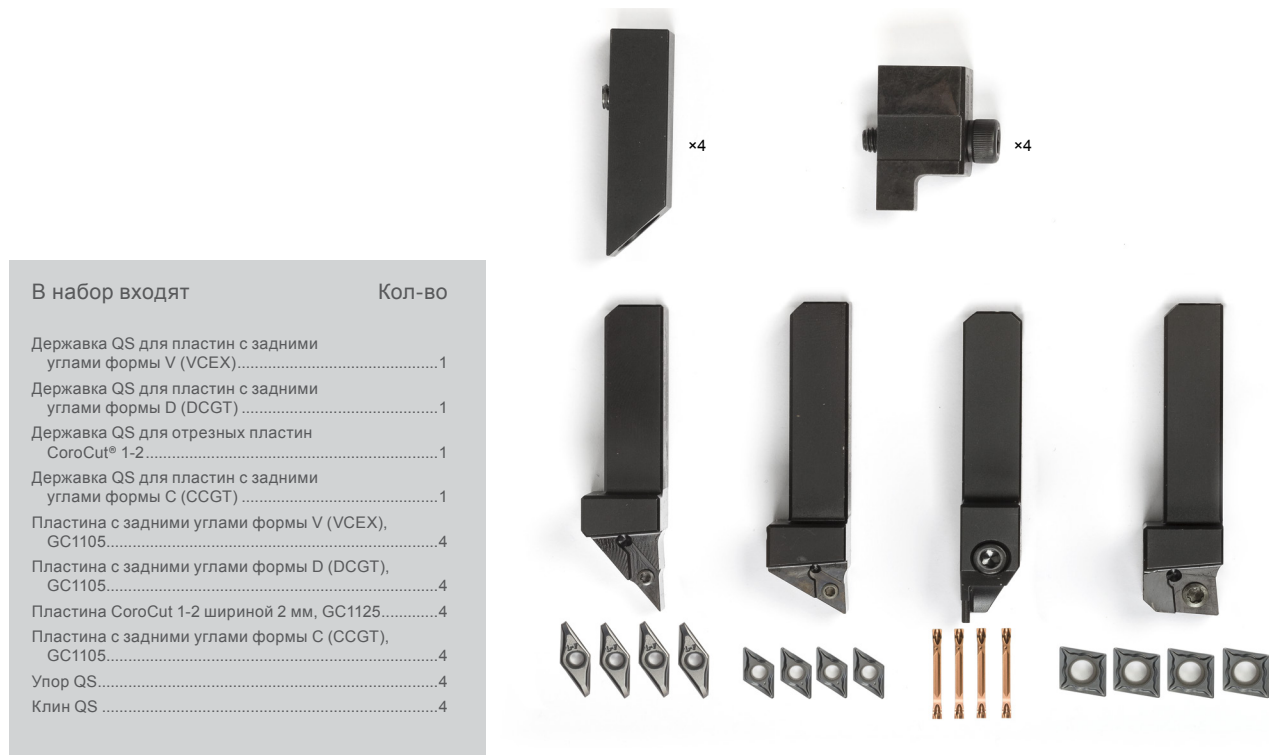

В набор входят	Кол-во
Державка QS для пластин с задними углами формы V (VCEX).....	1
Державка QS для пластин с задними углами формы D (DCGT)	1
Державка QS для отрезных пластин CoroCut® 1-2	1
Державка QS для пластин с задними углами формы C (CCGT)	1
Пластина с задними углами формы V (VCEX), GC1105.....	4
Пластина с задними углами формы D (DCGT), GC1105.....	4
Пластина CoroCut 1-2 шириной 2 мм, GC1125.....	4
Пластина с задними углами формы C (CCGT), GC1105.....	4
Упор QS.....	4
Клин QS	4

Метрическое исполнение

Код заказа	Размер хвостовика, мм	Державка	Кол-во	Режущая пластина	Кол-во	Клин/упор	Кол-во
KIT-QS-M-TG-12	12 × 12	QS-SVJBR 1212E11-B1	1	VCEX 110301R-F 1105	4	QS-130-12	4
		QS-SDJCR 1212E07	1	DCGT 070204-UM 1105	4	QS-130	4
		QS-SCLCR 1212E09	1	CCGT 09T304-UM 1105	4		
		QS-LF123E11-1212B	1	N123E2-0200-0002-CM 1125	4		
KIT-QS-M-TG-16	16 × 16	QS-SVJBR 1616E11-B1	1	VCEX 110301R-F 1105	4	QS-130-16	4
		QS-SDJCR 1616E11	1	DCGT 11T304-UM 1105	4	QS-130	4
		QS-SCLCR 1616E09	1	CCGT 09T304-UM 1105	4		
		QS-LF123E11-1616B	1	N123E2-0200-0002-CM 1125	4		

Дюймовое исполнение

Код заказа	Размер хвостовика, дюйм	Державка	Кол-во	Режущая пластина	Кол-во	Клин/упор	Кол-во
KIT-QS-A-TG-0500	0,5 × 0,5	QS-SVJBR 082X-B1	1	VCEX 110301R-F 1105	4	QS-130-12	4
		QS-SDJCR 083X	1	DCGT 11T304-UM 1105	4	QS-130	4
		QS-SCLCR 083X	1	CCGT 09T304-UM 1105	4		
		QS-LF123E043-08B	1	N123E2-0200-0002-CM 1125	4		
KIT-QS-A-TG-0625	0,625 × 0,625	QS-SVJBR 102X-B1	1	VCEX 110301R-F 1105	4	QS-130-16	4
		QS-SDJCR 103X	1	DCGT 11T304-UM 1105	4	QS-130	4
		QS-SCLCR 103X	1	CCGT 09T304-UM 1105	4		
		QS-LF123E043-10B	1	N123E2-0200-0002-CM 1125	4		

Автоматы продольного точения – Tsumami

Наружная токарная обработка – быстросменная система крепления QS™ с высокоточной подачей СОЖ

В набор входят	Кол-во
Державка QS для пластин с задними углами формы V (VCEX).....	1
Державка QS для пластин с задними углами формы D (DCGT)	1
Державка QS для отрезных пластин CoroCut® QD	1
Державка QS для пластин с задними углами формы C (CCGT)	1
Державка QS для резьбонарезных пластин CoroThread® 266	1
Пластина с задними углами формы V (VCEX), GC1105.....	4
Пластина с задними углами формы D (DCGT), GC1105.....	4
Отрезная пластина CoroCut® QD шириной 2 мм, GC1125.....	4
Пластина с задними углами формы C (CCGT), GC1105.....	4
Резьбонарезная пластина для державок CoroThread® 266, GC1135.....	4
Упор QS.....	5
Клин QS	10
Штуцер подвода СОЖ.....	5

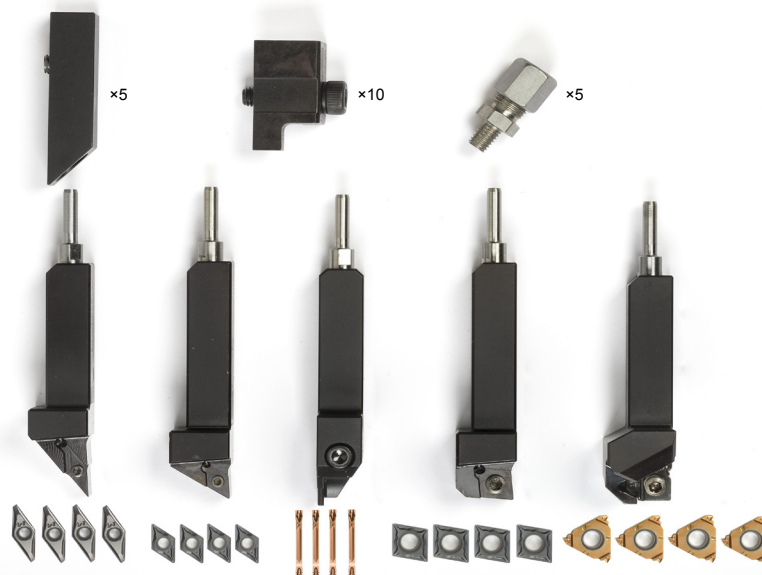

Метрическое исполнение

Код заказа	Размер хвостовика, мм	Державка	Кол-во	Режущая пластина	Кол-во	Клин/упор	Кол-во
KIT-QS-M-TG-12HP	12 x 12	QS-SVJCR 1212E11HP	1	VCEX 110301R-F 1105	4	QS-1212HP-M	5
		QS-SDJCR 1212E07HP	1	DCGT 070204-UM 1105	4	QS-140	5
		QS-SCLCR 1212E09HP	1	CCGT 09T304-UM 1105	4	QS-140HP	5
		QS-QD-LFE16C1212S	1	QD-NE-0200-0002-CM 1125	4	5696 001-01	5
		QS-266RFA-1212-16HP	1	266RG-16MM01A150M 1135	4		
KIT-QS-M-TG-16HP	16 x 16	QS-SVJCR 1616E11HP	1	VCEX 110301R-F 1105	4	QS-1616HP-M	5
		QS-SDJCR 1616E11HP	1	DCGT 11T304-UM 1105	4	QS-150	10
		QS-SCLCR 1616E09HP	1	CCGT 09T304-UM 1105	4	5696 001-01	5
		QS-QD-LFE20C1616S	1	QD-NE-0200-0002-CM 1125	4		
		QS-266RFA-1616-16HP	1	266RG-16MM01A150M 1135	4		

Дюймовое исполнение

Код заказа	Размер хвостовика, дюйм	Державка	Кол-во	Режущая пластина	Кол-во	Клин/упор	Кол-во
KIT-QS-A-TG-0500HP	0,5 x 0,5	QS-SVJCR 082XHP	1	VCEX 110301R-F 1105	4	QS-A08HP-M	5
		QS-SDJCR 082XHP	1	DCGT 070204-UM 1105	4	QS-140	5
		QS-SCLCR 083XHP	1	CCGT 09T304-UM 1105	4	QS-140HPA	5
		QS-QD-LFE0625C08S	1	QD-NE-0200-0002-CM 1125	4	5696 001-01	5
		QS-266RFA-083HP	1	266RG-16UN01A180M 1135	4		
KIT-QS-A-TG-0625HP	0,625 x 0,625	QS-SVJCR 102XHP	1	VCEX 110301R-F 1105	4	QS-A10HP-M	5
		QS-SDJCR 103XHP	1	DCGT 11T304-UM 1105	4	QS-150	10
		QS-SCLCR 103XHP	1	CCGT 09T304-UM 1105	4	5696 001-01	5
		QS-QD-LFE0800C10S	1	QD-NE-0200-0002-CM 1125	4		
		QS-266RFA-103HP	1	266RG-16UN01A180M 1135	4		

Для заметок

A series of horizontal dotted lines intended for taking notes.

Главный офис:
AB Sandvik Coromant
SE-811 81 Сандвикен, Швеция
www.sandvik.coromant.com
E-mail: info.coromant@sandvik.com

C-1029:057 ru-RU © AB Sandvik Coromant 2016

